

Des activités créatives pédagogiques

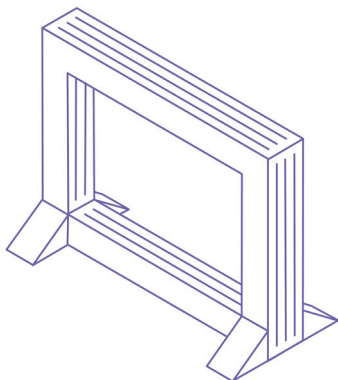

UN SUPPORT FACILITATEUR

Outil pédagogique pour travailler les notions de plans et de positionnement dans l'espace.

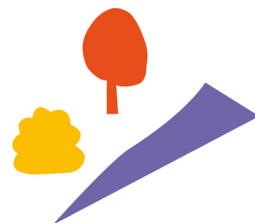

UN THÈME

Un choix varié de thèmes pour convenir aux goûts de chacun. Fait appel à un vocabulaire précis et varié.

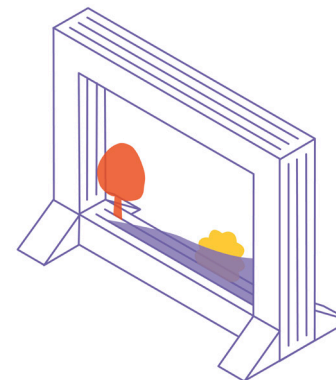

UNE ACTIVITÉ CRÉATIVE HORS PISTE

Permet de créer des compositions libres ou de reproduire des modèles fournis.

Chaque activité est composée de deux types d'éléments : un support facilitateur, et un thème. Chaque support facilitateur travaille une notion ou une compétence particulière (l'espace, la mémoire, la motricité fine...). Plusieurs thèmes au choix sont développés pour le support facilitateur choisi. La variété des thèmes existants permet d'intéresser un maximum de participants. Cela permet aussi de réutiliser le même support pour créer une nouvelle composition et pour aborder un nouveau sujet.

Activité « En scène ! »

Exemples de thèmes

- > FORMES MONOCHROME TEXTURÉES ET TRANSLUCIDES
- > NOCTURNE (ÉLÉMENTS PHOSPHORESCENTS)
- > PAYSAGE VÉGÉTAL
- > MOYENS DE TRANSPORT
- > SCÈNE DE THÉÂTRE